

ARIES 59

Nabídka č.:

Sklon 2° / 288cm

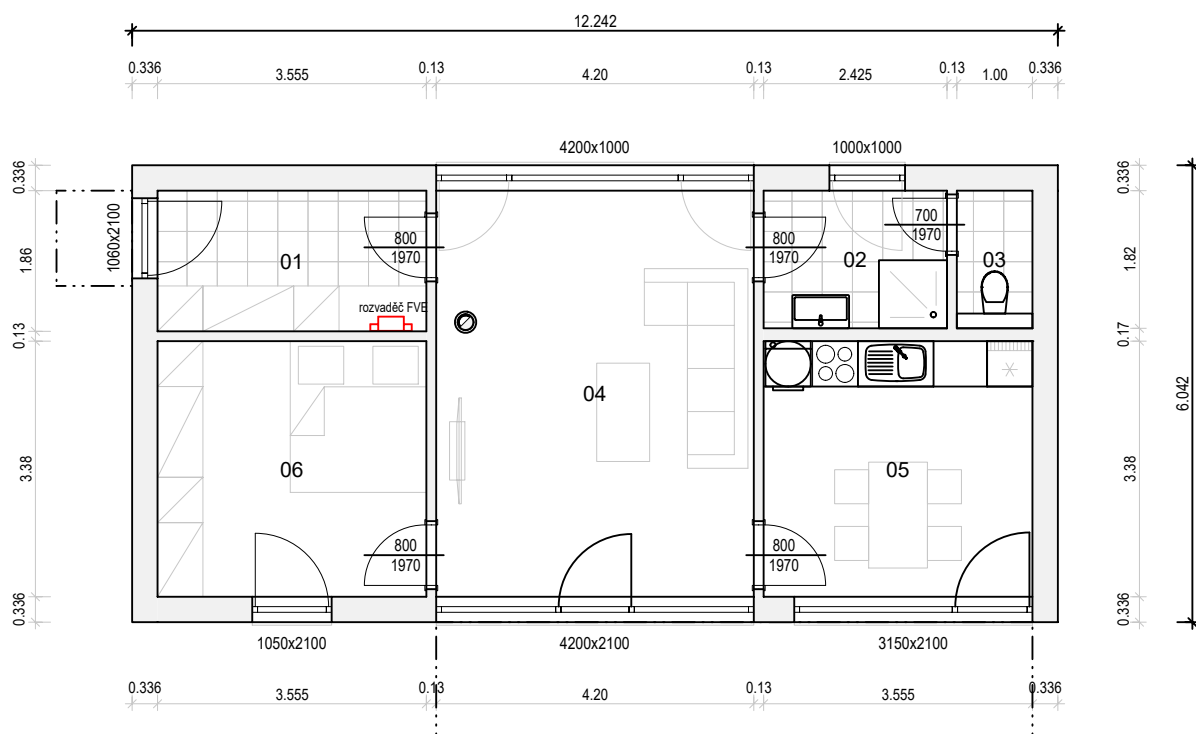

TABULKA MÍSTNOSTÍ:

01	Zádvěří	6.61 m2
02	Koupelna	4.41 m2
03	WC	1.82 m2
04	Obývací pokoj	22.55 m2
05	Kuchyně	12.02 m2
06	Ložnice	12.02 m2
Celkem		59.43 m2

**ATRIUM**[®]
DOMY NOVÉ GENERACE

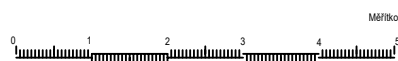

Půdorys 1.NP

Lipová 1000, 341 01 Horažďovice

Tel: 376 512 087

E-mail: info@atrium.cz

www.atrium.cz

Na tuto studii se vztahují autorská práva, které nesmějí být bez souhlasu autora narušena. Autorská práva se řídí autorským zákonem č. 121/2000 Sb. v platném znění a ve znění navazujících právních předpisů platných na území ČR a dále předpisy a zákony o ochraně práv k duševnímu vlastnictví, které tvoří součást právního řádu země EU. Pohledy domu nemusí odpovídat standardnímu vybavení domů dle technického popisu.

ARIES 59

Nabídka č.:

Sklon 2° / 288cm

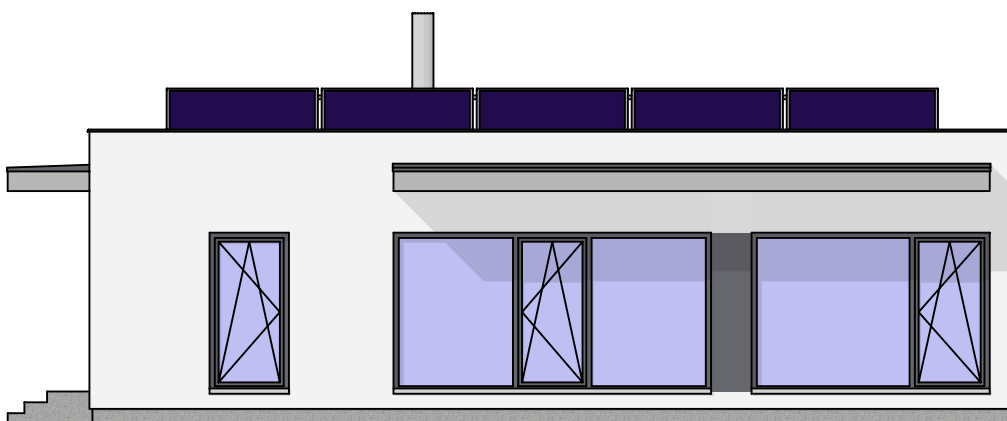
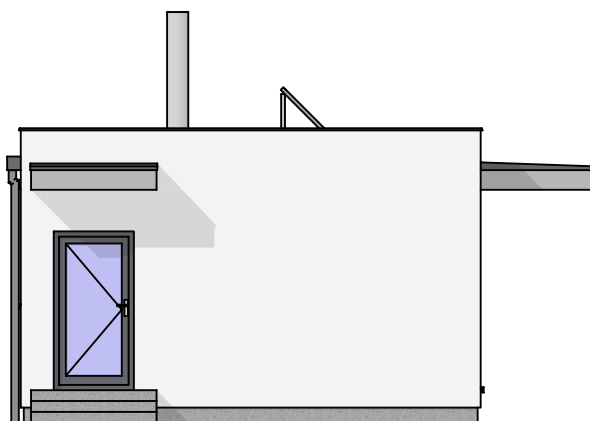

Pohledy



Lipová 1000, 341 01 Horažďovice

Tel: 376 512 087

E-mail: info@atrium.cz

www.atrium.cz



Na tuto studii se vztahují autorská práva, které nesmějí být bez souhlasu autora narušena. Autorská práva se řídí autorským zákonem č. 121/2000 Sb. v platném znění a ve znění navazujících právních předpisů platných na území ČR a dále předpisy a zákony o ochraně práv k duševnímu vlastnictví, které tvoří součást právního řádu země EU. Pohledy domu nemusí odpovídat standardnímu vybavení domů dle technického popisu.

ARIES 59

Nabídka č.:

Sklon 2° / 288cm

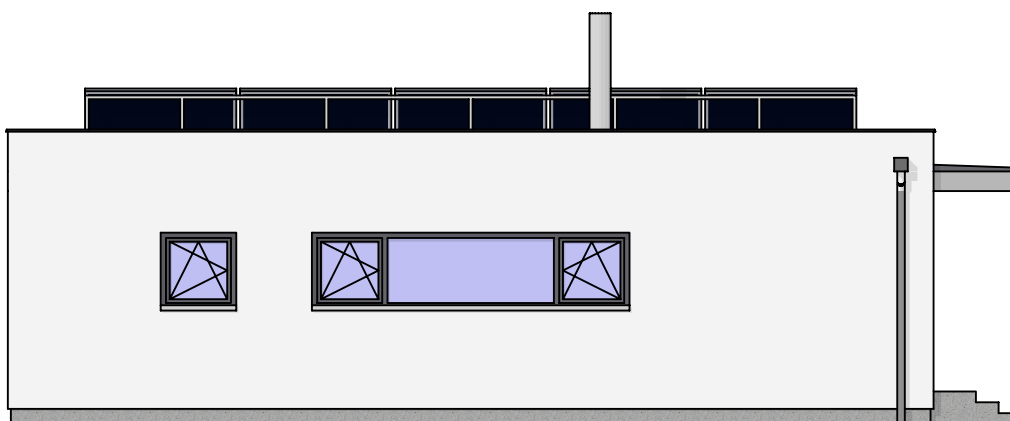
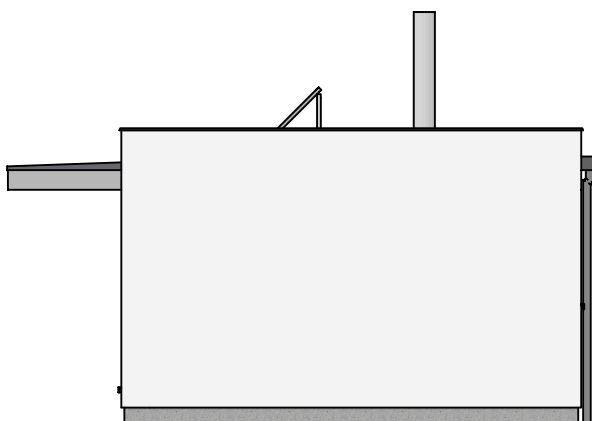

Pohledy



ATRIUM®

DOMY NOVÉ GENERACE

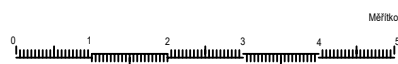

Lipová 1000, 341 01 Horažďovice

Tel: 376 512 087

E-mail: info@atrium.cz

www.atrium.cz

Na tuto studii se vztahují autorská práva, které nesmějí být bez souhlasu autora narušena. Autorská práva se řídí autorským zákonem č. 121/2000 Sb. v platném znění a ve znění navazujících právních předpisů platných na území ČR a dále předpisy a zákony o ochraně práv k duševnímu vlastnictví, které tvoří součást právního řádu země EU. Pohledy domu nemusí odpovídat standardnímu vybavení domů dle technického popisu.